

Positive Pressure für Festphasenextraktion, Filtration und Evaporation – Automatisierte SPE

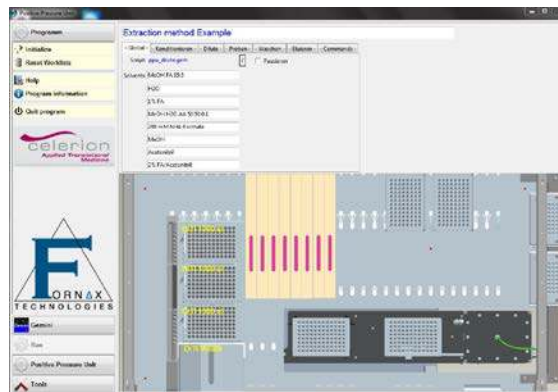

Basis: Tecan EVO® 100 mit Fornax SPE Prozessor, LiHA und RoMa



Fornax Technologies GUI (Graphical User Interface) für den Fornax SPE Prozessor auf der Tecan Plattform

Applikationen:

Der Fornax SPE Prozessor erlaubt die automatische Aufreinigung, Extraktion und Filtration auf Tecan Evo Plattformen bis zu einem Druck von ca. 7 bar für die Applikationen:

- Festphasenextraktion (SPE) z.B. für DNA-Extraktion
- Festphasenaufreinigung z.B. mit SOLA SPE cartridges/plates von Thermo Fisher Scientific
- Aufkonzentrierung von Proteinen/Peptiden sowie Umpufferung, z.B. mit Amicon Ultra oder D-Tube von Millipore oder Vivaspin von Sartorius ohne Zentrifugation-Schritt
- Sterile Filtration
- Flexible automatisierte Bearbeitung von 1 bis 96 Proben parallel, z.B. einzelne Säulen 1, 3 oder 6 ml oder 96/384 Filterplatten
- Evaporation

Vorteile gegenüber dem Einsatz von Vakuum oder der Zentrifugation für die SPE:

- Einfache Nachrüstung der Pipettierroboter der Serie EVO 100, 150 und 200 von Tecan
- Selbst wenn nur noch ein Well der Filterplatte bzw. eine Filterkartusche befüllt ist, bleibt der konstante Druck erhalten.
- Der konstante Druck, der für jede Position der Filterplatte bzw. Adapterplatte gewährleistet ist, garantiert hohe Reproduzierbarkeit der Extraktion/Filtration.
- Der Druck von bis zu ca. 7 bar ist 6 mal höher gegenüber Vacuum.
- Steigerung des Durchsatzes für die automatisierte Extraktion/Filtration
- Kein Abkleben der Filterplatte bei eingeschränkter Nutzung der Labware notwendig
- Der Prozessor passt sich automatisch an unterschiedliche Höhen der Labware an.
- Verschiedene Adapter erlauben die Nutzung von Filterplatten (z.B. 96 oder 384 Filterplatten) bzw. von Filterkartuschen unterschiedlichster Formate.
- Optional kann der Druck während der Applikation elektronisch gesteuert werden, um hohe Flexibilität für die Extraktions-/Filtrationsschritte zu gewährleisten.

Beispiele eingesetzter Filter



Labware:



Einsätze zur Aufkonzentrierung/ Umpufferung z.B. Vivaspin from Sartorius

Integration des Positive Pressure Moduls in die Tecan Freedom EVO® Workstation

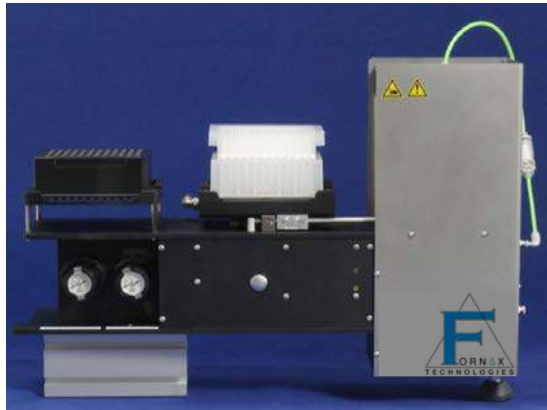

Fornax SPE Prozessor

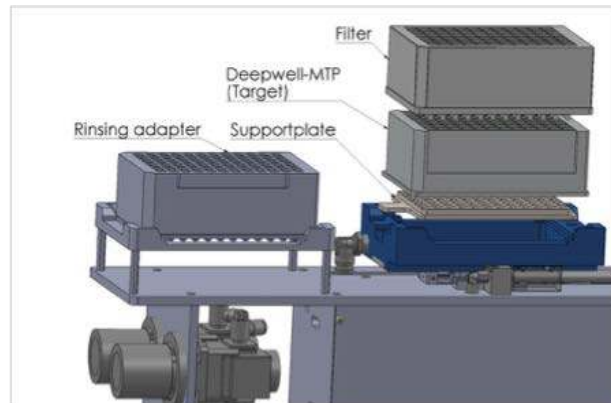

Schematische Darstellung

Referenzen:

Nennen wir Ihnen gerne auf Anfrage

Über Fornax Technologies

Das Unternehmen:

Die Fornax Technologies GmbH ist ein junges, flexibles, mittelständisches Familienunternehmen (mit 8 Mitarbeitern), das seit 2011 auf dem Markt ist. Als mittelständisches Unternehmen können wir in Österreich, Deutschland und der Schweiz Dienstleistungen und maßgeschneiderte Lösungen zu attraktiven Konditionen anbieten.

Unsere Dienstleistungen:

- Ingenieur- und Projektmanagement für zu automatisierende Prozesse inklusive Assay-Entwicklung und Schulung
- Verkauf generalüberholter Tecan-Systeme aller Art z.B. Pipettierroboter, Washer, Reader usw. mit 12, 24 und 36 Monate Garantie inklusive Assay-Entwicklung und Schulung
- Wartung und Reparaturen an Tecan-Systemen mit DAkkS-zertifizierten Werkzeugen, die mit Originalteilen nach der Herstellergarantie inkl. jährlichem DGUV 3-Test (VDE-Test) durchgeführt werden
- Verkauf von Zubehör und kundenspezifischen Produkten für Pipettierroboter von Tecan
- Verkauf von Walk-in Sample Stores für -4 °C, -20 °C, -80 °C und -110 °C als kostengünstige Lösung für Bio-Banken, Universitäten und der Industrie

- Tecan®, Freedom EVO® und Tecan EVOware® sind eingetragene Warenzeichen der Tecan Group Ltd. Männedorf, Schweiz.
- OASIS HLB und OASIS WAX sind eingetragene Warenzeichen der Waters Corporation.
- Vivaspin ist eingetragenes Warenzeichen der Sartorius AG.
- Amicon Ultra ist eingetragenes Warenzeichen von Merck Millipore.
- SOLA ist eingetragenes Warenzeichen von Thermo Fisher Scientific.